

PRIME TECH®

TREUIL ELECTRIQUE

- 13.000 LBS / 5.900 KG



PRIME TECH
Electric Winch
13000LBS(5900kg)

**Features: automatic overload protection function
heavy duty contactor
waterproof**

Motor: 3.5hp/4.0kw 12V/5.44hp/4.8kw 24V Series Wound
Control: Remote switch 1.2m/3.7m lead
Gear: 3 Stage Planetary Gear reduction ratio 218.4:1
Clutch: Flexible isolation vent resistant
Braking Action: Automatic In-mesh Drum
Drum Size: Ø64mmxL223mm
Cable: Ø9.5mm, 26m
Fairlead: 4-Way Roller Fairlead
Remote Control: Included
Battery Recommended: 650CCA minimum for winching
Battery Leads: 2 gauge, 72" (183mm) Finish: Dark gray powder coat
Overall Dimensions: 21.3"x6.3"x8.6" (540mmx160mmx218mm)
Mounting Bolt Pattern: 254mmx114.3mm

WARNING
Do not use this winch to hoist, lift, pull, or tow any vehicle or equipment. It is designed for use only to assist in the recovery of vehicles. It is not designed to be used as a hoist or to assist in the recovery of vehicles. It is not designed to be used as a hoist or to assist in the recovery of vehicles. It is not designed to be used as a hoist or to assist in the recovery of vehicles.

LIMIT OF LIABILITY
The manufacturer of this product is not responsible for any damage or injury to persons or property caused by the use of this product. The user assumes full liability for any damage or injury to persons or property caused by the use of this product. The user assumes full liability for any damage or injury to persons or property caused by the use of this product.

Recycled paper CE

- 16.800 LBS / 7.620 KG



PRIME TECH
Electric Winch
16800LBS(7620kgs)

**Features: automatic overload protection function
heavy duty contactor
waterproof**

Motor: 6.8hp/4.2kw 12V/6.17hp/4.6kw 24V Series Wound
Control: Remote switch 1.2m/3.7m lead
Gear: 3 Stage Planetary Gear reduction ratio 312.4:1
Clutch: Flexible isolation vent resistant
Braking Action: Automatic In-mesh Drum
Drum Size: Ø85mmxL221.5mm(3.35"x8.72")
Cable: Ø11.5mm, 28m
Fairlead: 4-Way Roller Fairlead
Remote Control: Included
Battery Recommended: 650CCA minimum for winching
Battery Leads: 2 gauge, 72" (183mm) Finish: Dark gray powder coat
Overall Dimensions: 21.5"x7.09"x9.73" (547mmx180mmx247mm)
Mounting Bolt Pattern: 254mmx114.3mm(10"x4.5")

WARNING
Do not use this winch to hoist, lift, pull, or tow any vehicle or equipment. It is designed for use only to assist in the recovery of vehicles. It is not designed to be used as a hoist or to assist in the recovery of vehicles. It is not designed to be used as a hoist or to assist in the recovery of vehicles. It is not designed to be used as a hoist or to assist in the recovery of vehicles.

LIMIT OF LIABILITY
The manufacturer of this product is not responsible for any damage or injury to persons or property caused by the use of this product. The user assumes full liability for any damage or injury to persons or property caused by the use of this product. The user assumes full liability for any damage or injury to persons or property caused by the use of this product.

Recycled paper CE

INSTRUCTIONS DE SECURITE

NOTICES:

Pour des raisons de sécurité, veuillez S.V.P. bien respecter absolument toutes les instructions de sécurité exposées ci-dessous. En cas de mauvaise utilisation de l'installation, de graves blessures ainsi que des dégâts peuvent être engendrés. Veuillez S.V.P. lire intensément le mode d'emploi avant la première mise en service du treuil.

1. Vêtements appropriés:

- Ne portez jamais de vêtements défaits ou des bijoux. Ceux-ci peuvent être pris dans des parties mobiles de la machine.
- Pendant que vous portez le câble, portez toujours des gants en cuir. Dans le cas échéant, des fils de fer défaits peuvent éventuellement causer des blessures au niveau des mains.
- Portez toujours des chaussures profilées.
- Si vous avez des cheveux longs, portez toujours une résille.

2. Gardez vos distances de sécurité:

- Assurez-vous que pendant l'utilisation du treuil, toutes les personnes gardent une distance de sécurité. Nous vous conseillons une distance de 1,5 fois la longueur du câble. Si le câble venait à se détacher de la charge ou en cas de rupture, le câble lui-même pourrait éventuellement rebondir et ainsi engendrer de graves blessures ou même dans le pire des cas être mortel.
- Ne marchez jamais sur le câble.
- Toutes les personnes doivent demeurer en dehors du domaine de travail.
- Gardez à tout moment la distance de sécurité.

3. Maniement des câbles électriques:

- Ne portez jamais le treuil par son câble électrique et n'ôtez jamais le câble des prises par secousses.
- Gardez le câble électrique à l'abri du soleil et loin d'arêtes prononcées et d'huile.

4. Ne surchargez jamais le treuil:

- Si pendant l'opération de travail le moteur devient chaud, interrompez la procédure et laissez refroidir le moteur pendant un certain temps.
- Si vous veniez à noyer le moteur, arrêtez le treuil immédiatement.
- Ne dépassez jamais les valeurs indiquées dans le tableau concernant la force de traction.

5. Evitez tout démarrage involontaire du treuil électrique:

- En dehors de l'utilisation du treuil, l'accouplement devrait rester éteint et resté engagé seulement pendant l'opération de travail.

6. Pièces endommagées:

- Avant la mise en service vous devriez contrôler votre treuil électrique. Chaque pièce endommagée doit tout d'abord être soit réparée ou échangée par un atelier.

7. Réparations du treuil:

- N'utilisez exclusivement que des pièces originales de rechange.

8. Bobinage du câble:

- Pendant la procédure de bobinage veuillez toujours porter des gants en cuir. Afin de garantir que le treuil soit bobiné correctement, un poids léger devrait être tracté. Prenez le câble dans une et la télécommande dans l'autre main, en commençant bien au milieu du tambour enrouleur. Pendant la procédure de bobinage, penchez-vous en direction du treuil. Pendant que le treuil fonctionne, veuillez tenir le câble d'une manière assez tendu.
- Ne laissez jamais glisser le câble à travers vos mains et ne vous approchez jamais trop du treuil. Rentrez le câble jusqu'à 1m
- Eteignez la télécommande et enroulez le restant du câble manuellement pendant que l'accouplement reste désengagé.

Prudence:

L'utilisation d'accessoires ou resp. de prises non autorisés peut impliquer un risque de sécurité et entraîner des blessures.

Notices concernant la mise en service du treuil

Veillez S.V.P. étudier attentivement les notices avant la mise en service du treuil et gardez le mode d'emploi soigneusement.

1. Ce n'est pas un problème si le câble est enroulé d'une façon désordonnée aussi longtemps que vous rentrez également la charge, sauf si le câble venait à être enroulé d'un seul côté du tambour. Dans ce cas-là, veuillez laisser revenir le tambour enrouleur pour que le câble se décontracte et ajustez le crochet porte charge plus vers le milieu du véhicule. Après avoir terminé le sauvetage, vous pouvez débobiner le treuil de sorte que le câble soit enroulé correctement sur le tambour enrouleur.
2. Rangez la télécommande à un endroit dans votre véhicule où elle ne peut pas être endommagée. Avant chaque utilisation, veuillez vérifier votre télécommande en vue de dégâts.
3. Allumez la télécommande avant l'utilisation du treuil et de sorte que l'accouplement reste désengagé. N'utilisez jamais l'accouplement pendant que le moteur tourne.
4. N'attachez jamais le crochet porte charge directement au câble. Ceci peut causer des dégâts au niveau du câble. Utilisez toujours une boucle ou une chaîne d'une puissance suffisante.
5. Observez votre treuil pendant l'opération de travail en gardant si possible vos distances de sécurité. Arrêtez le treuil tous les un à deux mètres pour assurer que le câble ne soit pas enroulé seulement sur un côté du tambour enrouleur. La compression du câble peut entraîner la rupture du treuil.
6. N'attachez pas de crochets de traction directement au treuil. Ceux-ci doivent être fixés sur le châssis du véhicule.
7. L'installation d'une poulie renvoi est très utile pour des actions de sauvetages puisque grâce à elle la capacité du treuil peut être doublée, tout en réduisant la vitesse du treuil de moitié. En cas d'utilisation de la poulie de renvoi, veuillez accrocher le crochet porte charge directement au châssis du véhicule et en aucun cas directement au treuil lui-même.
8. Pour des sauvetages avec un point d'induit comme par exemple un arbre, veuillez n'utiliser que des ceintures de sauvetage appropriées ainsi que des »shackles« (dispositifs d'accrochage en forme d'U) avec une charge de rupture suffisante.
9. Assurez-vous qu'après le débobinage du câble il y a toujours 5 tours sur le tambour enrouleur puisque sinon le câble peut se détacher complètement de l'induit du tambour pendant la procédure de sauvetage; ce qui pourrait engendrer de graves blessures ou d'autres dégâts.
10. Tous les treuils électriques montrent un repérage rouge indiquant les derniers 5 tours du câble sur le tambour enrouleur. Au-delà de ce marquage, aucune charge ne devrait agir sur le câble.
11. Pour que la force de traction puisse agir le mieux à partir de la position inférieure du treuil (sauf pour les 5 derniers tours!), il est séant de débobiner un maximum du câble. Si pour des raisons pratiques ceci n'est pas possible, nous vous conseillons d'utiliser une poulie de renvoi.
12. Il est conseillé de couvrir le câble tendu par une toile épaisse ou quelque chose de similaire pour éviter que le câble rebondisse en cas de défaillance.
13. Si le câble est bobiné correctement, cela empêchera qu'il soit emmêlé. Si malgré le respect attentif du mode d'emploi le câble venait néanmoins à être bloqué, essayez de le détacher en faisant tourner le treuil en avant et en arrière. En aucun cas vous devriez essayer de détacher le câble à la main pendant qu'il reste tendu.
14. Évitez que votre véhicule se mette en marche tout seul en le sécurisant grâce à des cales surtout quand le véhicule est garé en pente.

15. Batterie:

- Vérifiez le fonctionnement de la batterie.
- Veuillez toujours porter des lunettes de sécurité pendant que vous effectuez des travaux sur la batterie.

16. Le câble du treuil:

- Assurez-vous que le câble soit en parfait état et qu'il soit attaché d'une façon sûre.
- N'utilisez jamais le treuil si le câble est effilé ou endommagé.
- Ne bougez pas le véhicule pour tirer du péril une charge.
- Ne remplacez jamais ce câble par un autre de moindre puissance.
- La durée de vie du câble dépend de l'utilisation ainsi que de la maintenance. Après la première mise en service et les suivantes, il est recommandé d'enrouler le câble sous un poids de 230 kilos au minimum parce que sinon la position inférieure peut s'emmêler avec celle du bas et ainsi causer des dégâts extrêmes au niveau du câble. La première utilisation devrait avoir lieu dans une atmosphère calme sans qu'il y ait un vrai sauvetage ... comme un genre de »premier rendez-vous«. Déroulez le câble jusqu'au marquage rouge et ensuite bobinez-le à nouveau sur le tambour enrouleur avec une charge de 230 kilos ou plus. De cette manière le nouveau câble sera étendu un petit peu, puis détendu et c'est ainsi qu'il sera enroulé assez serré étroitement sur le tambour. L'absence de cette procédure peut résulter en dégâts au câble et raccourcira sa durée de vie.
- Si vous échangez le câble, assurez-vous que vous utilisez LOCKTITE ou un produit adéquat pour sécuriser les vis à l'attache du câble. Veuillez bien serrer la vis filetée, sans la visser de trop. LOCKTITE évitera que la vis se détache. LOCKTITE 7471 Primer et 222 Threadlocker sont recommandés.

Essayez de ne pas dépasser les limites de tractions du treuil indiquées.

Ne bougez jamais votre véhicule ou n'essayez jamais d'assister à votre treuil. Par tout changement de charge abrupt, le câble ou le treuil lui-même pourraient être surchargés ce qui pourrait entraîner des dégâts. Toutes modifications de charge abruptes sont dangereuses!

17. Les treuils représentés dans ce manuel sont exclusivement désignés à être fixés sur des véhicules ou des bateaux et pas pour l'utilisation industrielle.

18. L'utilisation de ce treuil pour des convoyeurs est interdite suite aux mesures et dispositions de sécurité réclamées.

19. N'utilisez pas ce treuil pour soulever quelque chose, pour la sécurisation de cargaison pendant le trajet ou pour le transport de personnes.

ATTENTION:

1. En cas de surcharge, le treuil arrêtera automatiquement la procédure de bobinage. En activant la protection de surcharge, une alarme grinçante sera activée. Dans ce cas-là, veuillez éteindre la télécommande. Une fautive ou mauvaise utilisation peut raccourcir la durée de vie du treuil électrique ou bien l'endommager.
2. Des joints en caoutchouc entre le tambour et les jarrets de support protègent le treuil contre la poussière et l'éclaboussure.

Installation

Adaptation de votre treuil:

- 1a) Le treuil doit être fixé sur un cadre en acier approprié. Pour ceci, veuillez utiliser le système de montage à 4 points, soit en direction horizontale soit verticale.
- b) Il est important que le treuil soit monté sur une surface plane de sorte que les trois secteurs (moteur, tambour enrouleur et boîtier d'accouplement) soient orientés correctement.
- c) Avant le montage, veuillez-vous assurer que l'installation de montage résiste à la capacité de votre treuil.
- d) L'adaptation de treuil ou de systèmes de protection de front peut avoir une certaine influence sur les coussins gonflables de sécurité (airbags) SRE. Veuillez tout d'abord vérifier si le système de montage a été préalablement testé et autorisé pour des véhicules équipés de coussins gonflables de sécurité.

2. Des systèmes de montages de treuils et/ou des systèmes de protection de front sont autorisés pour la plupart des types de véhicules. Veuillez consulter les indications de montage des modes d'emploi respectifs du système utilisé.

3. Si vous avez l'intention de fabriquer votre plaque de support vous-même, le croquis suivant vous sera utile. Il est conseillé d'utiliser une tôle métallique d'une épaisseur de 6 mm. Les éléments de connexion devraient être fabriqués en acier ultra résistant. Un faux montage entraînera l'annulation des droits de votre garantie.

4. Le treuil devrait être fixé avec les boulons / les rondelles joints (3/8" UNC×1-1/4") en acier inoxydable directement sur le dispositif de fixation.

5. L'encoche pour le câble doit être fixée de sorte que le câble puisse glisser justement au-dessus du tambour enrouleur.

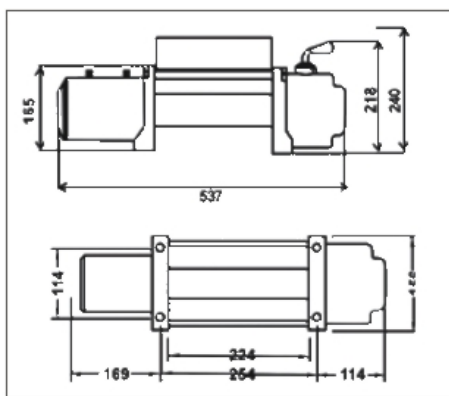

A

Model 13.000 lbs

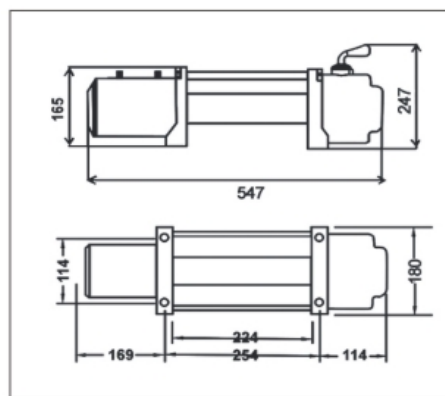

B

Modele 16.800 lbs

ENTRETIEN ET GRAISSAGE

Pendant le montage toutes les pièces mobiles ont été graissées en permanence avec des graisses résistantes à de hautes températures. Sous des conditions normales cela doit être suffisant. Veuillez graisser le câble de temps en temps avec une huile légère. Examinez-le en vue de pièces défectueuses et remplacez-les si nécessaire. Si le câble venait à être usé ou défectueux, il faudra absolument le remplacer.

INSTALLATION DES CABLES

Veuillez débobiner le câble par terre pour éviter des plis éventuels tout en respectant la façon de fixation du câble sur le flanc (bride) du tambour enrouleur.

ALIMENTATION EN COURANT ELECTRIQUE

Pour l'utilisation habituelle votre réseau électrique existant sera suffisant. Une batterie complètement chargée ainsi que des raccords corrects sont très importants. Pendant la procédure de bobinage laissez le moteur tourner afin de garder la batterie chargée.

Veillez que vos câbles de connexion soient branchés comme suit (voir diagramme 1)

1. Connecter le câble court, rouge (B) avec la borne rouge (B) du moteur.
2. Connecter le câble court, noir, gaine jaune (C) avec la borne jaune (C) du moteur.
3. Connecter le câble court, noir, gaine noire (D) avec la borne noire (D) du moteur.
4. Connecter le câble fin, noir (a) avec la borne de rebord noire (A) du moteur.
5. Le câble long, noir (1,8 m), connecter une borne (A) avec la borne de terre (A) du moteur et l'autre borne négative (-) avec la borne négative (-) de la batterie.
6. Connecter le câble Plus (+) long, rouge avec la borne positive (+) de la batterie.

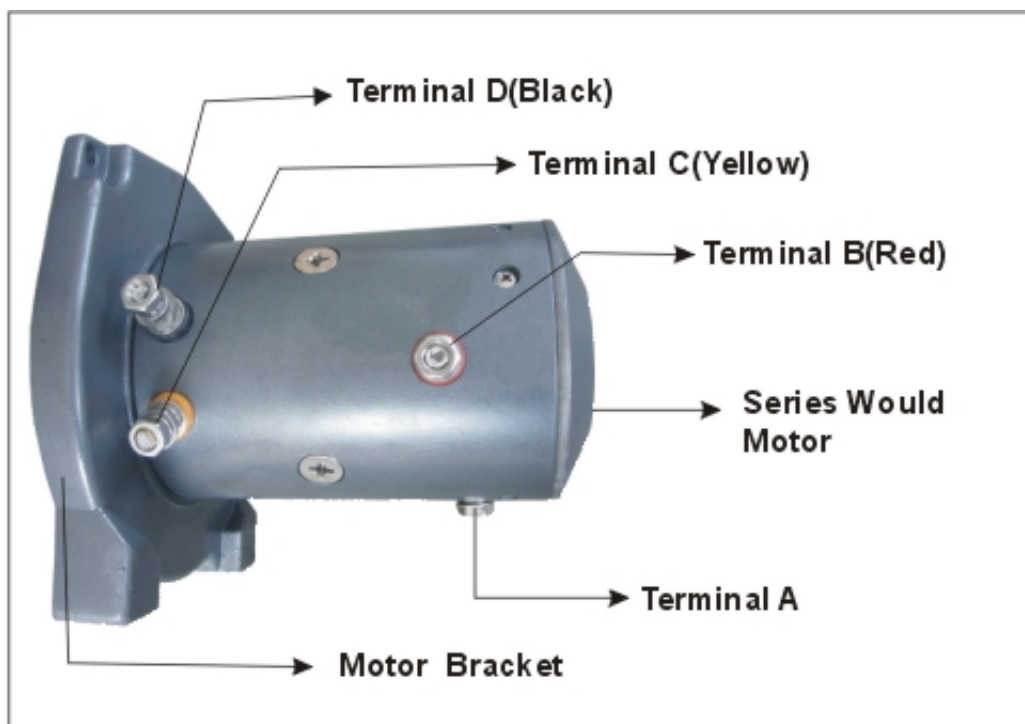

Attention:

1. Préservez votre batterie en bon état.
2. Assurez-vous que le câble ne soit pas trop tendu au dessus d'objets. Ceci peut endommager les câbles. L'existence de rouille au niveau des connexions électriques réduira la performance et peut déclencher un court-circuit.
3. Nettoyez bien toutes les connexions, surtout au niveau de la télécommande et du connecteur.
4. Utilisez un matériel de garniture contenant de la silicone pour la protection anti-corrosion dans des milieux salifères.

Précaution:

Des treuils de 12 V ne doivent être branchés exclusivement que sur des batteries de 12 V. Des treuils de 24 V ne doivent être branchés exclusivement que sur des treuils de 24 V.

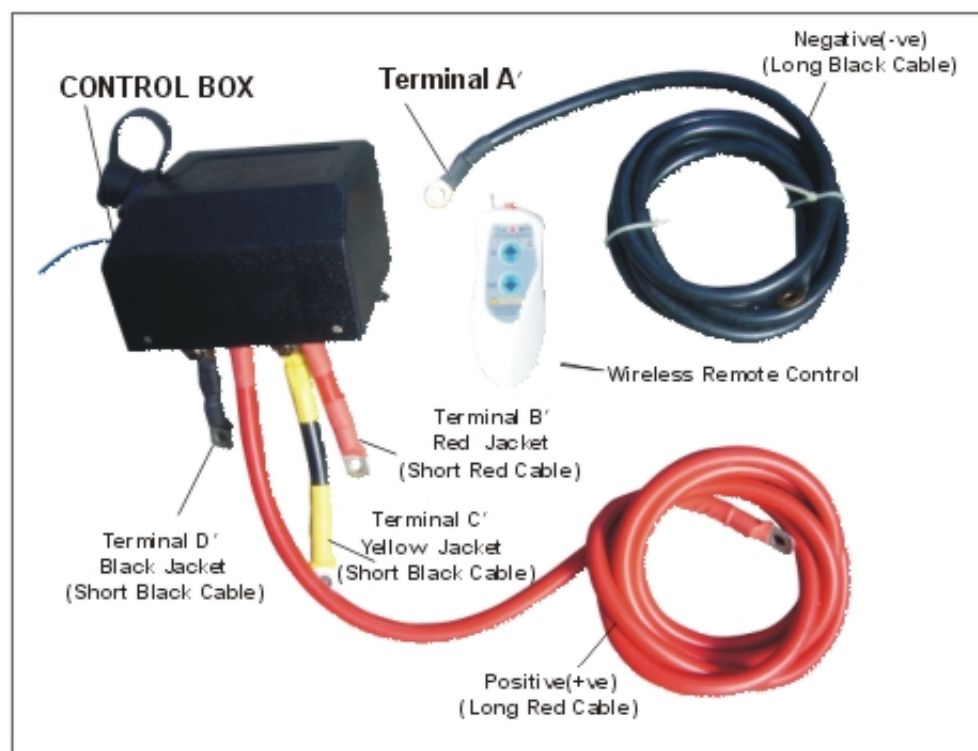
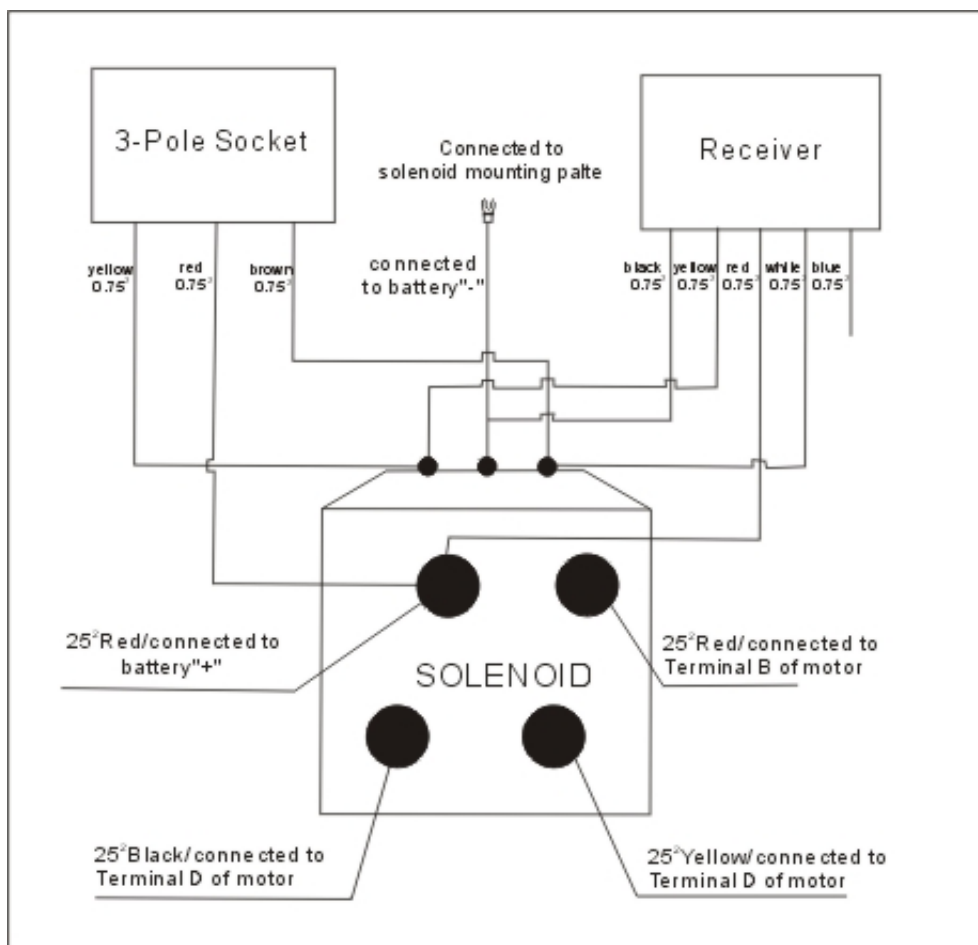

COMMANDE DU TREUIL

PROPOSITION

Tout d'abord, il vaut mieux que vous fassiez connaissance de votre treuil en effectuant quelques essais. Planifiez votre essai bien d'avance. Considérez que vous ne pouvez non seulement voir votre treuil, mais également l'entendre. Apprenez à faire la différence entre le bruit qu'il fait pendant qu'il est en train de tracter quelque chose d'une manière facile et régulière et le bruit qu'il fait si la charge est tractée d'une façon féroce ou abrasive. En très peu de temps, vous allez gagner confiance en maniabilité et l'utilisation du treuil sera toute simple pour vous.

UTILISATION

1. Sécurisez votre véhicule en tirant le frein à mains ainsi qu'en bloquant les roues.
2. Tirez le câble jusqu'à sa longueur désirée et connectez-le au point de fixation.

L'accouplement du treuil permet de débobiner le câble très rapidement afin de le fixer à la charge ou au point de fixation. La commande qui se trouve sur le boîtier de l'accouplement règle l'accouplement comme suit:

- a) Pour désengager l'accouplement, mettez l'interrupteur sur la position »OUT«. Le câble ne doit pas impérativement être débobiné et libre.
 - b) Pour embrayer l'accouplement, bougez l'interrupteur sur la position »IN«. Le treuil est à votre service dès maintenant.
3. Avant le départ veuillez vérifier la fixation du câble.
 4. Allumez le treuil grâce à la télécommande. Il est conseillé d'effectuer toutes les fonctions à partir du côté conducteur afin de garantir une utilisation en toute sécurité.
 5. Pour poursuivre l'utilisation de votre treuil, veuillez par la suite démarrer le véhicule et embrayez au point mort.
 6. Réglez la télécommande (avec câble) sur »IN«.resp. sur »OUT« jusqu'à ce que la cargaison soit rentrée. Vérifiez régulièrement que le câble soit bobiné correctement sur le tambour enrouleur.
 7. Réglez votre télécommande infra rouge sur »enter« resp. sur »let out« jusqu'à ce que la cargaison soit rentrée.

Indications:

1. N'utilisez jamais le treuil après avoir mis une vitesse dans le véhicule (en cas d'accouplements automatiques ne mettez jamais sur la position »Parking«. Ceci peut engendrer des dégâts au niveau de l'accouplement du véhicule.
2. N'entortillez jamais le câble autour d'un objet et ne le fixez jamais sur vous-mêmes. L'objet à tracter pourrait être endommagé. De plus, le câble pourrait être plié ou se détacher.
3. Gardez vos mains, vos vêtements, vos cheveux ainsi que des bijoux loin du tambour enrouleur et du câble pendant la durée entière de l'utilisation.
4. N'utilisez jamais le treuil si le câble est plié, détaché ou s'il est endommagé.
5. Pendant toute l'utilisation ne permettez à personne de demeurer en proximité du treuil ou du câble du treuil. Si le câble venait à dériver ou à briser, il pourrait tout d'un coup rebondir et c'est ainsi qu'il représenterait un vrai danger pour tout le monde en sa proximité. Pendant l'utilisation du treuil veuillez toujours vous placer sur le côté, en bien gardant vos distances.
6. Si vous n'utilisez pas le treuil, veillez de sorte qu'il soit déconnecté du réseau électrique.

VEUILLEZ SOIGNEUSEMENT CONTROLER LE TREUIL AVANT CHAQUE UTILISATION!



When you want to use the wireless remote, press the red button.

When “in” or “out” is pressed, the indicating light is on.



Press “in” , the indicating light is red.



Press “out” , the indicating light is green.

When the wireless remote is not in use, press the red button back into its original status.

Indications:

Les instructions de sécurité évoquées dans ce mode d'emploi ne peuvent pas prévoir toutes les circonstances ou situations possibles. Le maniement adéquat de ce produit doit être exécuté par l'utilisateur du moment.

13.000 LBS CARACTÉRISTIQUES ET SPÉCIFICATIONS

Force de traction estimée	13.000 lbs (5.900 kilos)
Puissance du moteur	12 Volt: 5,5 PS / 4.0 KW – série Wound 24 Volt: 6,4 PS / 4,8 KW – série Wound
Commande	Télécommande (avec câble) longueur de 3,7 m Télécommande infra rouge d'une portée jusqu'à 25 m
Boîte de vitesse	Train épigloïdal à 3 degrés
Ratio du réducteur	218,2 : 1
Embrayage	Embrayage manuel
Comportement au freinage	Automatiquement à partir du tambour
Taille du tambour	Longueur 223 mm environ / diamètre de 64 mm environ
Câble du treuil	Longueur 26 m environ / diamètre de 1 cm environ
Rôle de dirigeant	Rôle de dirigeant à 4 voies
Télécommande	Jointe
Batterie	Au minimum 650 CCA conseillés pour des treuils
Câble de recharge	2 calibres, 1,83 mm
Poids	Poids net 36 kilos environ, poids brut 38 kilos environ
Volume complet	540×160×218 mm (l×l×h)
Configuration de perçage	254×114,3mm

12 VOLT VITESSE DU CÂBLE ET TENSION EN AMPERES (1-ERE COUCHE)

Force de traction du câble	lbs	aucune charge	2000	4000	6000	8000	10000	13000
	Kilos	charge	907	1814	2721	3628	4536	5900
Vitesse du câble	pieds/min	22,5	12,4	9,8	8,5	7,5	6,56	4,8
	mètres/min	6,85	3,8	3,0	2,6	2,3	2,0	1,48
Courant absorbé	Ampères	65	110	165	220	270	340	430

24 VOLT VITESSE DU CÂBLE ET TENSION EN AMPERES (1-ERE COUCHE)

Force de traction du câble	lbs	aucune charge	2000	4000	6000	8000	10000	13000
	Kilos	charge	907	1814	2721	3628	4536	5900
Vitesse du câble	pieds/min	24,86	12,79	10,23	8,79	8,04	6,89	5,12
	mètres/min	7,85	3,9	3,12	2,68	2,45	2,1	1,56
Courant absorbé	Ampères	52	107	146	178	205	235	305

16.800 LBS CARACTÉRISTIQUES ET SPÉCIFICATIONS

Force de traction estimée	16.800 lbs (7.620 kilos)
Puissance du moteur	12 Volt: 5,6 PS / 4.2 KW – série Wound 24 Volt: 6,2 PS / 4,4 KW – série Wound
Commande	Télécommande (avec câble) longueur de 3,7 m Télécommande infra rouge d'une portée jusqu'à 25 m
Boîte de vitesse	Train épigloïdal à 3 degrés
Ratio du réducteur	312,4 : 1
Embrayage	Embrayage manuel
Comportement au freinage	Automatiquement à partir du tambour
Taille du tambour	Longueur 222 mm environ / diamètre de 85 mm environ
Câble du treuil	Longueur 28 m environ / diamètre de 1 cm environ
Rôle de dirigeant	Rôle de dirigeant à 4 voies
Télécommande	Jointe
Batterie	Au minimum 650 CCA conseillés pour des treuils
Câble de recharge	2 calibres, 1,83 mm
Poids	Poids net 54 kilos environ, poids brut 56 kilos environ
Volume complet	547×180×247 mm (l×l×h)
Configuration de perçage	254×114,3mm

12 VOLT VITESSE DU CÂBLE ET TENSION EN AMPERES (1-ERE COUCHE)

Force de traction du câble	lbs	aucune	2000	4000	6000	8000	10000	12000	16800
	Kilos	charge	907	1814	2721	3628	4536	5443	7620
Vitesse du câble	pieds/min	23,94	12,27	9,38	7,41	6,16	5,18	4,46	2,95
	mètres/min	7,3	3,74	2,86	2,26	1,91	1,58	1,36	0,9
Courant absorbé	Ampères	75	106	167	195	246	283	340	480

24 VOLT VITESSE DU CÂBLE ET TENSION EN AMPERES (1-ERE COUCHE)

Force de traction du câble	lbs	aucune	2000	4000	6000	8000	10000	12000	16800
	Kilos	charge	907	1814	2721	3628	4536	5443	7620
Vitesse du câble	pieds/min	24,86	12,7	9,7	7,79	6,4	5,5	4,6	3,31
	mètres/min	7,85	3,88	2,9	2,37	1,95	1,65	1,41	1,01
Courant absorbé	Ampères	52	97	138	162	193	228	256	350

13.000 LBS FORCE DE TRACTION ET CHARGE DE TRAVAIL DU CÂBLE

Couches du câble		1	2	3	4
Force de traction autorisée par couche	lbs	13000	10010	8840	7410
	Kilos	5900	4541	4010	3361
Charge de travail cumulative du câble	lbs	15	34,6	58,6	85,3
	Kilos	4,58	10,54	17,87	26

16.800 LBS FORCE DE TRACTION ET CHARGE DE TRAVAIL DU CÂBLE

Couches du câble		1	2	3	4
Force de traction autorisée par couche	lbs	16800	13779	11202	9358
	Kilos	7620	4170	3640	3125
Charge de travail cumulative du câble	lbs	16,64	37,78	63,4	91,86
	Kilos	5,1	11,5	19,3	28

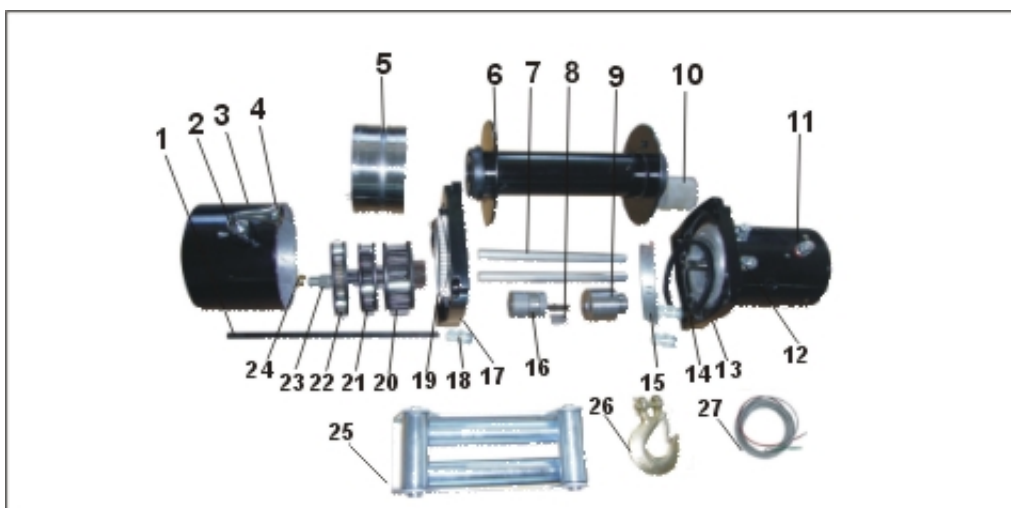

Treuil électrique pour véhicules

13.000 LBS / 16.800 LBS LISTE DE PIÈCES DU TREUIL

Pos. No.	Références	Description	Quantité	Pos. No.	Références	Description	Quantité
1	0107/08-01	Arbre de transmission	1	14	0107/08-15	Palier en Nylon	2
2	0115/16-02	Vis de fixation	1	15	0107/08-16A	Matériel de garniture	1
3	0107/08-24	Boîte de vitesse	1	16	0107/08-25A	freins	1
4	0107/08-24	Levier d'embrayage	1	17	0107/08-18	Support embrayage	1
5	0115/16-06	Pinion d'embrayage	1	18	0107/08-19	Boulon de fixation M 10*32	4
6	0107/08-07	Tambour	1	19	0107/08-20	Matériel de garniture	1
7	0107/08-08	Arbre de connexion	1	20	0115/16-21	Support à vitesses Axe Y - flux sortants	1
8	0115/16-09	Arbre de connexion	1	21	0115/19-22	Support à vitesses axe Y intermédiaire	1
9	0107/08-10	Protection de surcharge du couple	1	22	0115/16-23	Support à vitesses axe Y - flux entrants	1
10	0107/08-11	Ling	1	23	0115/16-50	Roue à denture intérieure - flux entrants	1
11	0115/16-12	Moteur (12v)	1	24	0107/08-26	palier	1
				25	0107/08-27	Rôle de dirigeant du câble	1
	0115/16-12A	Moteur (24v)	1	26	0107/08-28	Crochet porte charge	1
12	0107/08-13	Vis articulée M8*25	4	27	0113/14-29	Câble d'acier	1
13	0107/08-14	Support moteur	1				

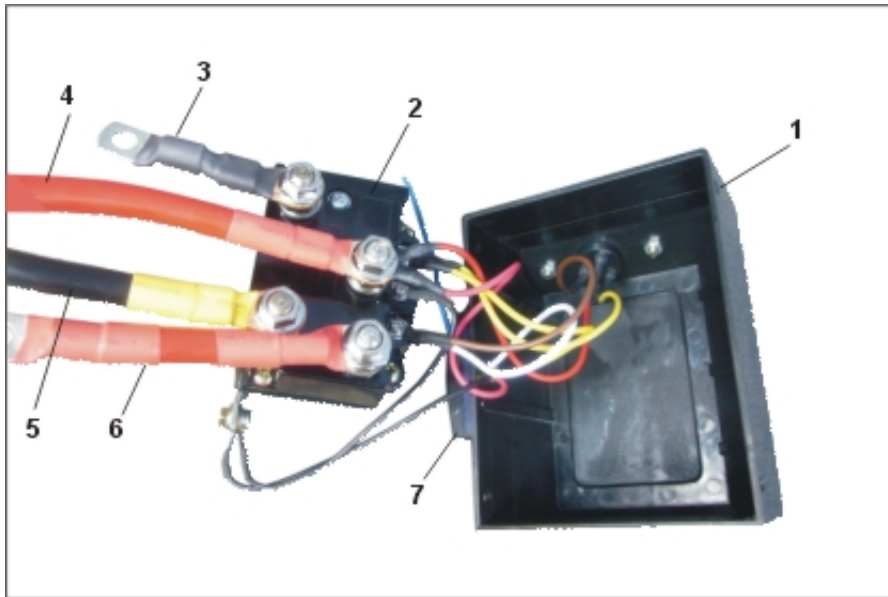

13.000 LBS BOÎTE BOBINE MAGNÉTIQUE (12 V/24 V): NOMENCLATURE

Item No.	Part No.	Description	Qty
1	S13000/08-30	Cover-Solenoid	1
2	S13000/08-31	Solenoid-Power in 12V	1
	S13000/08-32	Solenoid-Powerer in 12V	1
3	S13000/08-33	Black Cable with Black Sleeve(0.75mmx0.45m;earth)	1
4	S13000/08-34	1.8m Long Red Cable	1
5	S13000/08-35	0.425m Short Black Cable with Yellow Terminal Sleeve	1
6	S13000/08-36	0.425m Short Red Cable with Red Terminal Sleeve	1
7	S13000/08-36A	Wireless remote receiver	1

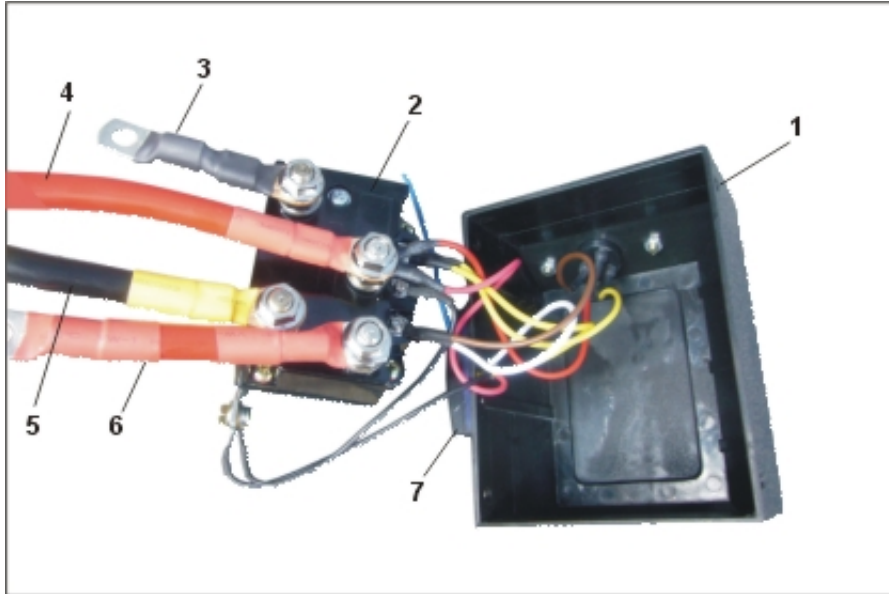

16.800 LBS BOÎTE BOBINE MAGNÉTIQUE (12 V/24 V): NOMENCLATURE

Item No.	Part No.	Description	Qty
1	S16800/08-30	Cover-Solenoid	1
2	S16800/08-31	Solenoid-Power in 12V	1
	S16800/08-32	Solenoid-Powerer in 12V	1
3	S16800/08-33	Black Cable with Black Sleeve(0.75mmx0.45m;earth)	1
4	S16800/08-34	1.8m Long Red Cable	1
5	S16800/08-35	0.425m Short Black Cable with Yellow Terminal Sleeve	1
6	S16800/08-36	0.425m Short Red Cable with Red Terminal Sleeve	1
7	S16800/08-36A	Wireless remote receiver	1

PRIME TECH®